

模数	m	9
齿数	Z	109
变位系数	X	0
压力角	a	20°

技术要求:

1. 成品滚道内注满EP2 润滑剂基脂
2. 锻件调质硬度HB229-269, 沟道表面淬火HRC52-58
4. 装配后在轴承端面标志: LYDZ 01-997, 装等位置用·S·标记
5. 交货状态轴承注入锂基润滑脂, 并带2个油嘴
6. 轴承使用温度: -25°-80°

3. 孔光洁度  $\nabla 5$

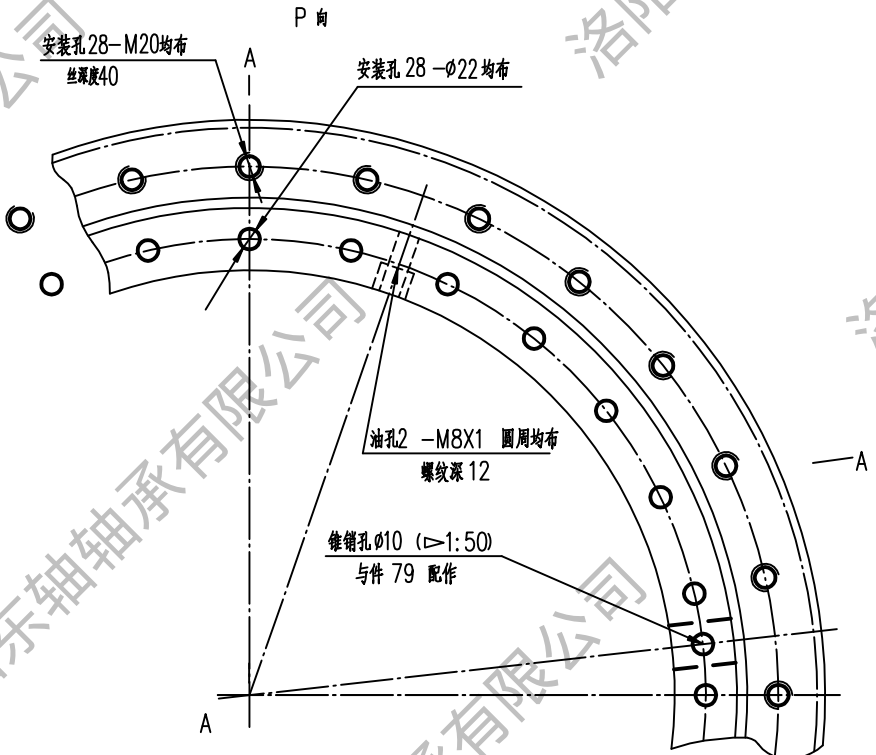

件号	名称	数量	材料	单件重量 (kg)	备注
58	第二密封圈	1	耐油橡胶 I-3		
68	密封圈	1	耐油橡胶 I-3		
79	塞子	1	钢 42CrMo-GB/T2033		
19	锥销	1	钢 42CrMo-GB/T2033		
06	隔离块		尼龙 1010-HC2-869		
04	钢球		钢 GCr15-GB/T18254		
02	内圈	1	钢 42CrMo-GB/T2033		
01	外圈	1	钢 42CrMo-GB/T2033		
<p>四点接触球 转盘轴承</p> <p>精密轴承制造专家</p> <p>电话: 13700810892</p>				<p>单件重量 (kg): 145</p> <p>比例: 无</p>	<p>附注</p>
<p>标记处数 更改文件号 签字 日期</p> <p>设计 工艺会签</p> <p>校对 审定</p> <p>审核 批准</p> <p>标准化审查 日期: 2013.4.26</p>				<p><b>N° LYDZ 01-997</b></p> <p><b>LYDZC</b></p> <p>洛阳东轴轴承有限公司</p>	

描图	
描校	
底图总号	
底图总号	
签字	日期