

模数	m	6
齿数	Z	112
变位系数	X	0.5
压力角	α	20°

3. 孔光洁度 $\nabla 5$

技术要求:

1. 成品液道内注满P2润滑脂
2. 锻件调质硬度HB229-269, 沟道表面淬火HRC52-58
4. 装配后在轴承端面标志: LYDZ 01-662, 数量位置=S=标记
5. 交货状态轴承注入锂基润滑脂, 并带2个油嘴

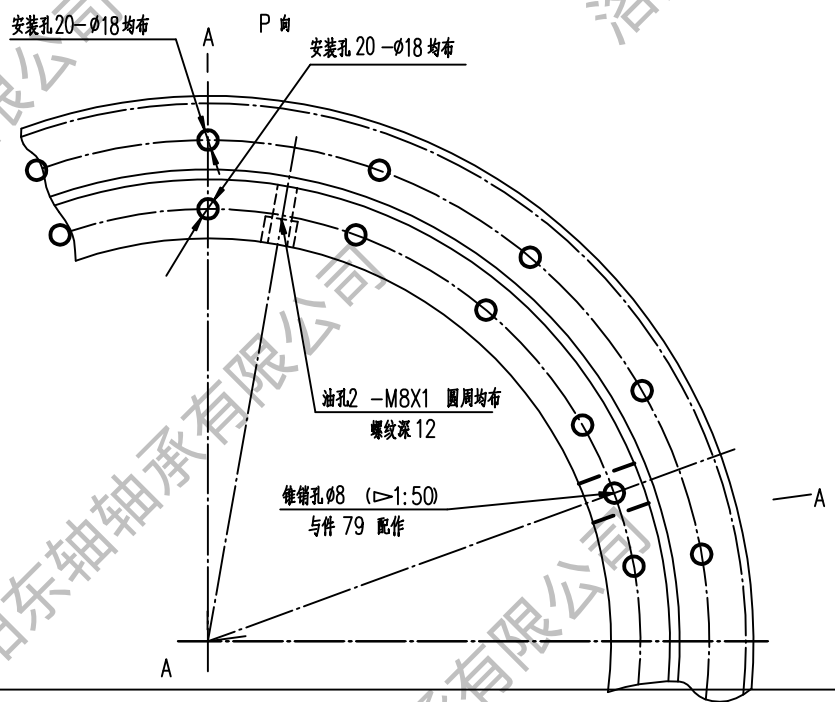

58	第二密封圈	1	耐油橡胶 I-3				
68	密封圈	1	耐油橡胶 I-3				
79	塞子	1	钢42CrMo-GB/T2033				
19	锥销	1	钢45-GB/T699				
04	钢球+圆筒块06	1	钢GCr15-GB/T18254				
02	内圈	1	钢42CrMo-GB/T2033				
01	外圈	1	钢42CrMo-GB/T2033				
件号	名称	数量	材料	单件重量(kg)	总计重量(kg)	附注	
			外齿四点接触球 转盘轴承			N° LYDZ-01-662	
标记	处数	更改文件号	签字	日期		重量(kg): 95	比例: 无
设计			工艺会签			LYDZC 洛阳东轴轴承有限公司	
校对			审定				
审核			批准				
标准化审查			日期: 2017.07.19			电话: 13700810892	

图	
校	
底图总号	
底图总号	
签字	日期