

模数	m	2
齿数	Z	105
变位系数	X	0
压力角	α	20°

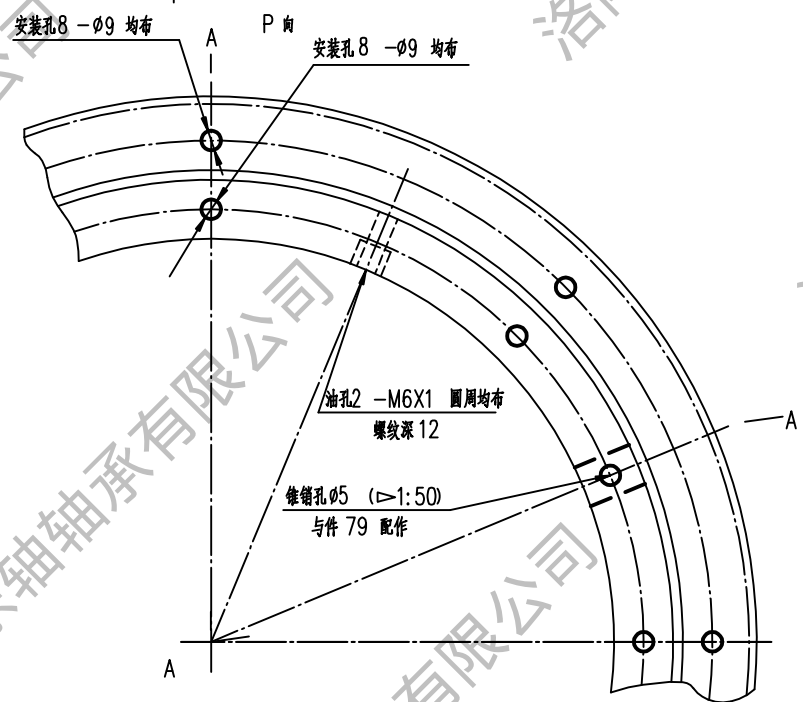

技术要求:

1. 成品液道内注满P2润滑脂
2. 件调质硬度HB229-269, 沟道表面淬火HRC52-58
3. 孔光洁度 $\nabla 5$
4. 装配后在轴承端面标志: LYDZ 01-200, 数量位置用-S-标记
5. 交货状态轴承注入锂基润滑脂, 并带2个油嘴

件号	名称	数量	材料	单件重量 (kg)	总计重量 (kg)	附注
58	第二密封圈	1	耐油橡胶 I-3			
68	密封圈	1	耐油橡胶 I-3			
79	塞子	1	钢42CrMo-GB/T2033			
19	锥销	1	钢45-GB/T699			
04	钢球+圆筒块06	1	钢 GCr15-GB/T18254			
02	内圈	1	钢42CrMo-GB/T2033			
01	外圈	1	钢42CrMo-GB/T2033			
件号 名称 数量 材料				单件重量 (kg)	总计重量 (kg)	附注
						外齿四点接触球 转盘轴承
						N° LYDZ-01-200
						重量(kg): 5.5 比例: 无
标记/处数 更改文件号 签字 日期						<p>精密轴承制造专家</p> <p>LYDZC</p> <p>洛阳东轴轴承有限公司</p> <p>电话: 13700810892</p>
设计		工艺会签				
校对		审定				
审核		批准				
标准化审查		日期: 2015.06.18				

图号	
图名	
底图总号	
底图总号	
签字	日期